

OPOMBE:

- Vse mere je potrebno preveriti na mestu izgradnje.
- Če bi bilo potrebno izvesti projekta je potrebno izvesti skladno z načrti. Načrti je potrebno upoštevati v celoti (rabe, opise in pozicije). V primeru tiskarskih napak in morebitnih neskladij v projektu, je pozoriti ali izvajalec izobna na to opozoriti odgovornega projektanta arhitekta.
- Projektant ali izvajalec je dolžan opozoriti na morebitno tveganje pomembnejših tveganjih, tisk, opozoril ali pozoril. Predloge potrebna odgovorni projektant.
- Vse izvedbene porabe so določene v projektni, ki jih pred izvedbo treba letno preveriti, zahtevane kalibrirati in izpolniti po odgovorni projektant.
- Kjer ni opremljenega izvedbenega inštalacijskega dela ali izobila, ga mora izvajalec pred izvedbo preveriti, izpolniti po odgovorni projektant in investitor.
- Za vse vrste tiskarskih materialov je pozoriti dolžan predložiti projektanta v postelje, kjer se modna alternativa v določeni materialni (tiskarske opreme, tiskarske oblake, vidni in nevidni materialni, podkonstrukcija, vzorni potiskov, okovje, oblake starejša potiskov in podobno), ki jih pred izvedbo obvezno predložiti v zvezi, ki jih predložiti odgovorni projektant arhitekta in investitor.

LEGENDA:

- mevo
- armiran beton
- betonski estrih
- podložni beton
- opeka - polna
- oporobeton
- oporobeton
- jasko - konstrukcijsko
- les - konstrukcijski
- les - gradbene plošče (OSB)
- lesno cementne plošče (Heraklit Heradesign)
- masivne plošče
- masivne plošče (ognjevarne)
- cementno kerma plošča (Betonyt)
- masulje
- omet
- toplotna izo. - EPS ekstrudiran polistiren
- toplotna izo. - XPS ekstrudiran polistiren
- toplotna izo. - mineralna volna
- toplotna izo. - mineralna volna (ploščo)
- toplotna izo. - PUR/PIR poluretanovska pena
- toplotna izo. - večslojna izolacijska plošča
- hidroizolacijski sloj (bitumen ipd.)
- parna zapora, ovira oz. sekundarna kritina

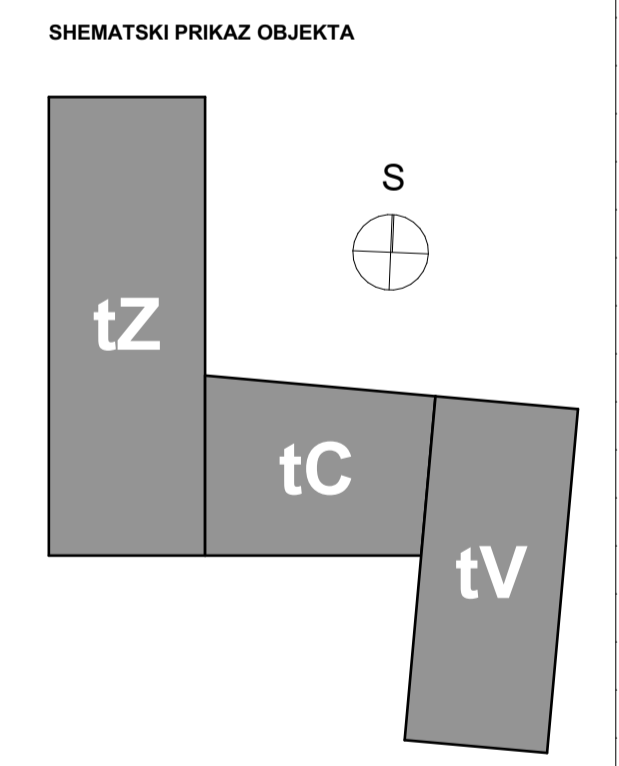

ABSOLUTNA KOTA:
K.P. = 448,50 m.n.v. = ±0,00

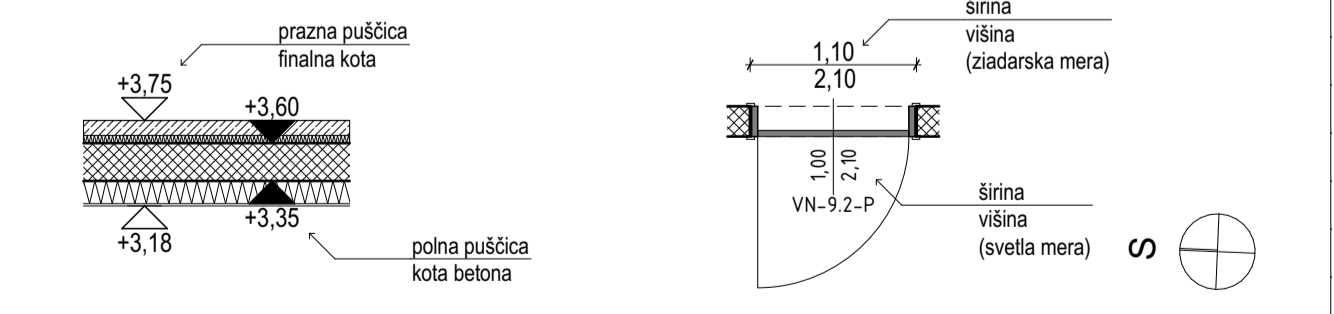

PROJEKT NOVA GORICA		PROJEKT NOVA GORICA	
Investitor: Občina Bovec Trg golobarskih žrnov 8 5230 Bovec	Nazivnik: Občina Bovec Trg golobarskih žrnov 8 5230 Bovec	Raba: Tloris tehnične etaže (tZ)	Merilo: 1:50
Objekt: Dom starejših občanov Mestna občina Bovec	Odgovorni vodja projekta: TEJA SAVELLI, urlik.dipl.inz.arch. Odgovorni projektant: TINE KLJUN, dott.mag.arch.	Iz št.: KZS-1389 K št.: KZS-1604	Datum: December 2021
Vrsta naloga: natis arhitekture	Številka naloga: 11826_011	Številka projekta: 11826	Sprejeto: ---
Vrsta projekta dokumentacije: PZI	Datum: 11.12.2021	Datum: December 2021	Številka lista: 1.12